

北陸新幹線、敦賀車両基地他建設工事における 地元説明会

2020年4月15日



～ 説明内容 ～

1. 橋りょう工事による道路通行規制について
2. 上水道工事による道路通行規制について
3. 敦賀車両基地変電所の機器搬入について

敦賀車両基地

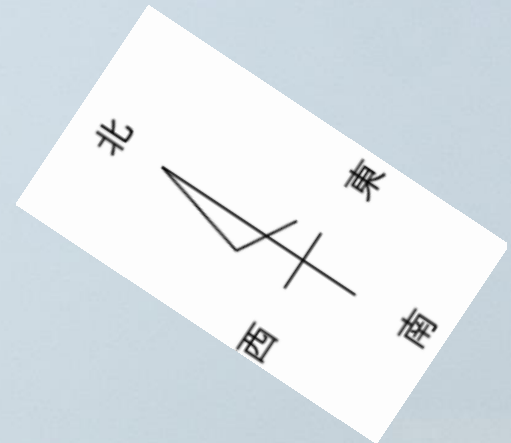

回送線

調整池

敦賀駅

福井方面

変電所

信通機器室

仕業検査庫

上下乗換線

大阪方面



周辺の道路

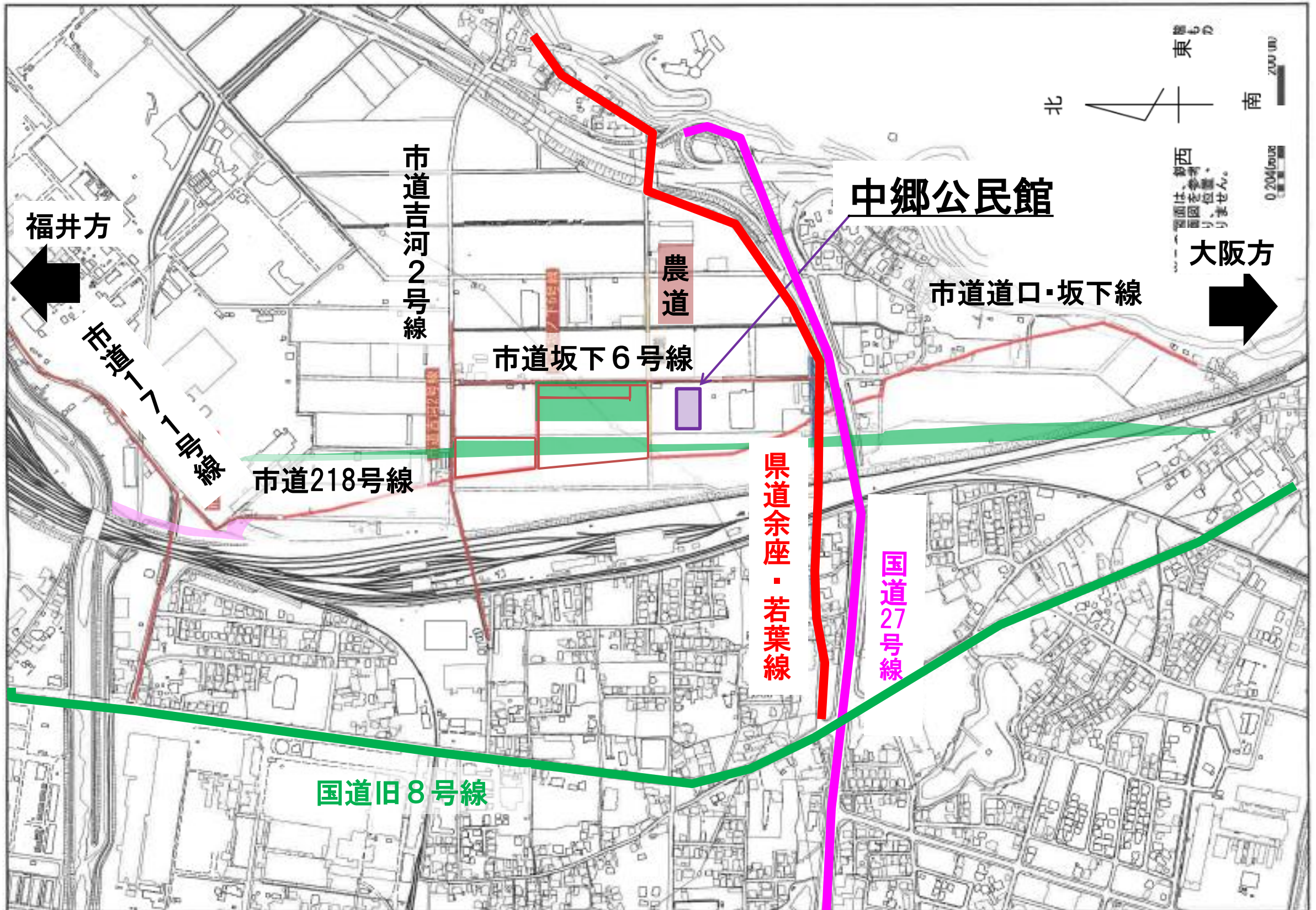

1. 橋りょう工事による道路通行規制について（国道27号）

○坂下第2架道橋 位置イメージ

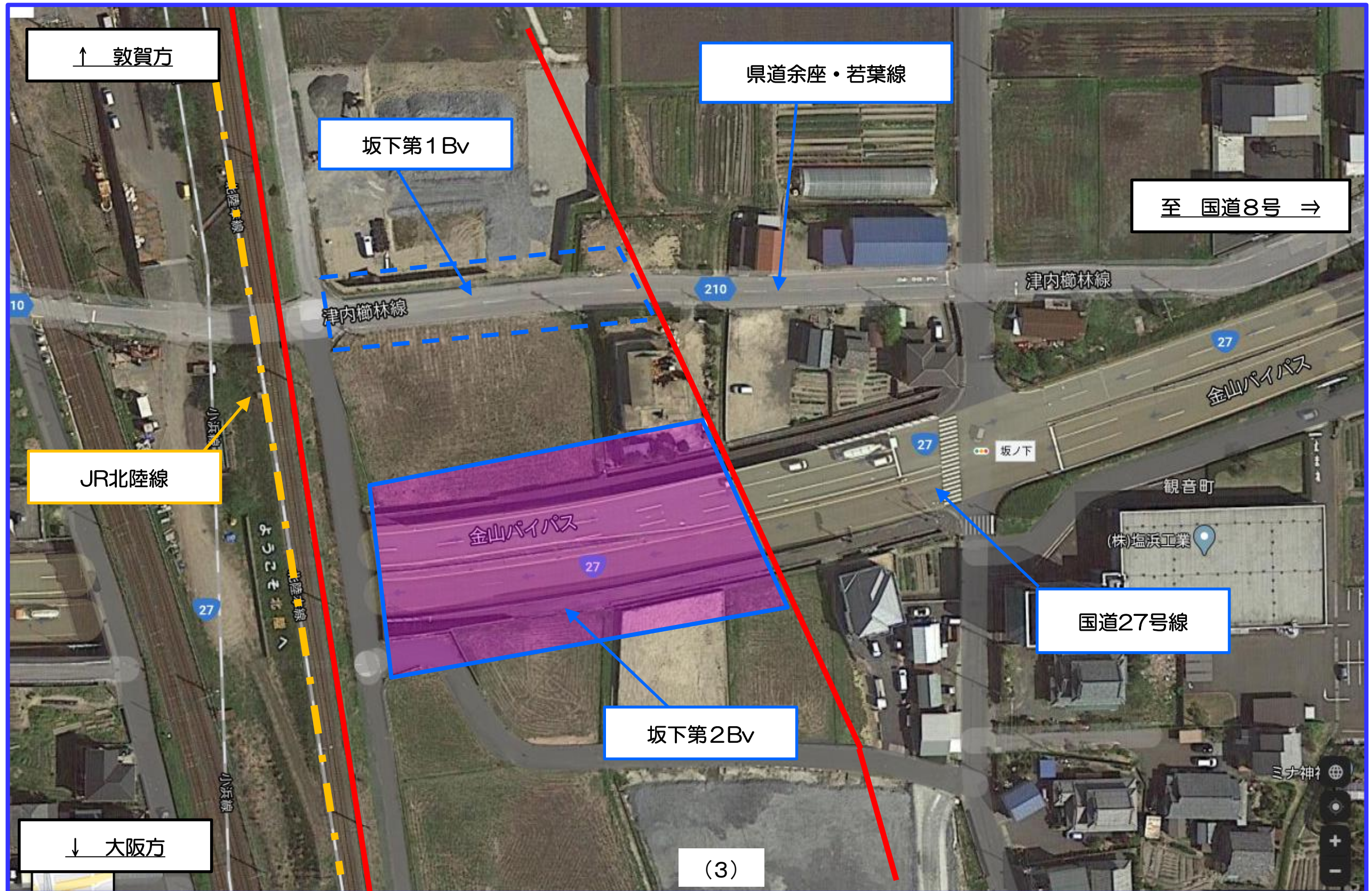

1. 橋りょう工事による道路通行規制について (国道27号)

○坂下第2架道橋 全体一般図

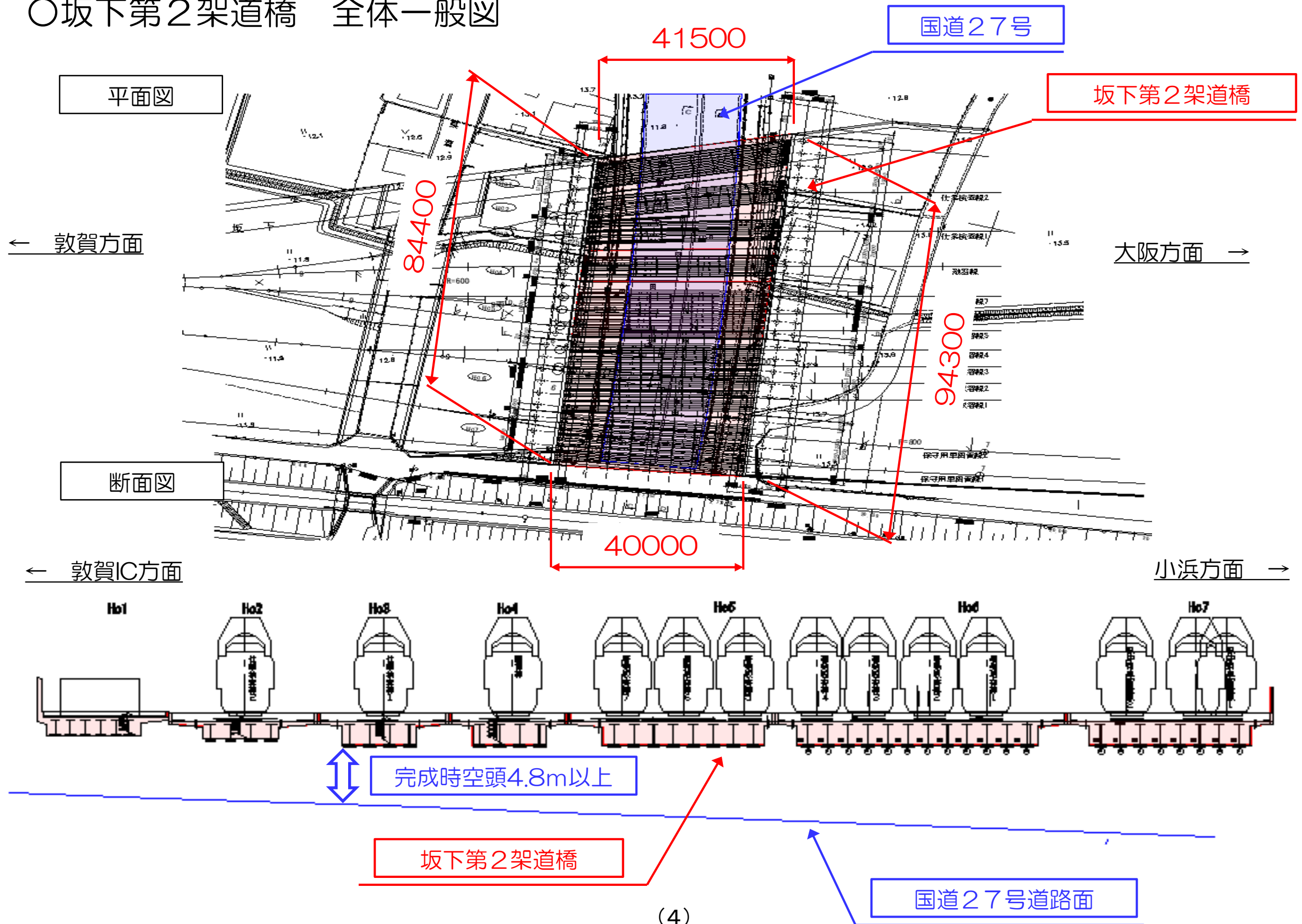

1. 橋りょう工事による道路通行規制について（国道27号）

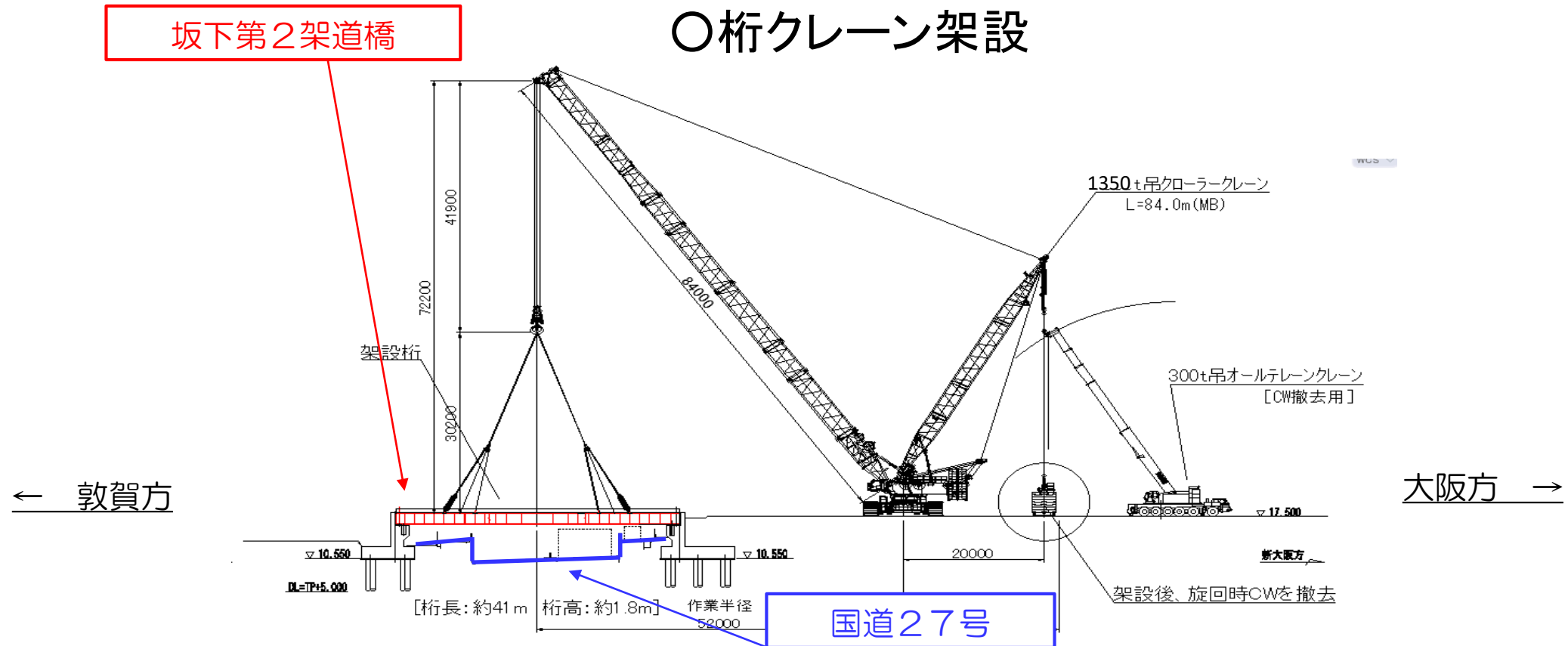

施工中イメージ



完了イメージ

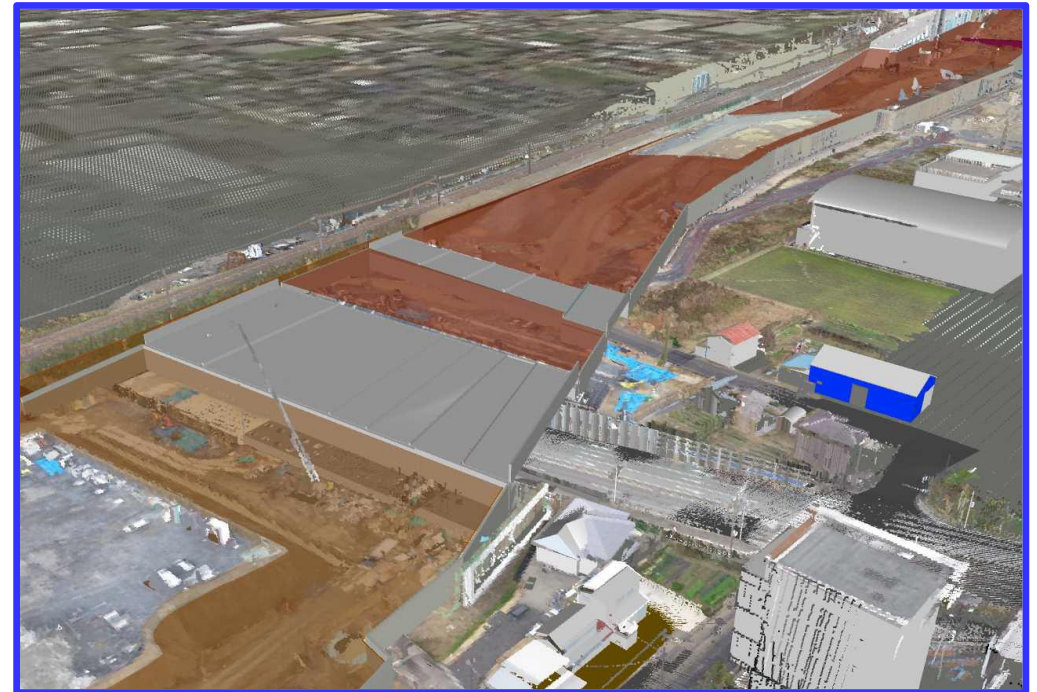

桁は夜間国道通行止めでクレーン架設します。

1. 橋りょう工事による道路通行規制について（国道27号）

国道27号
坂下～岡山（一）交差点間
夜間通行止め
22時～翌6時間予定

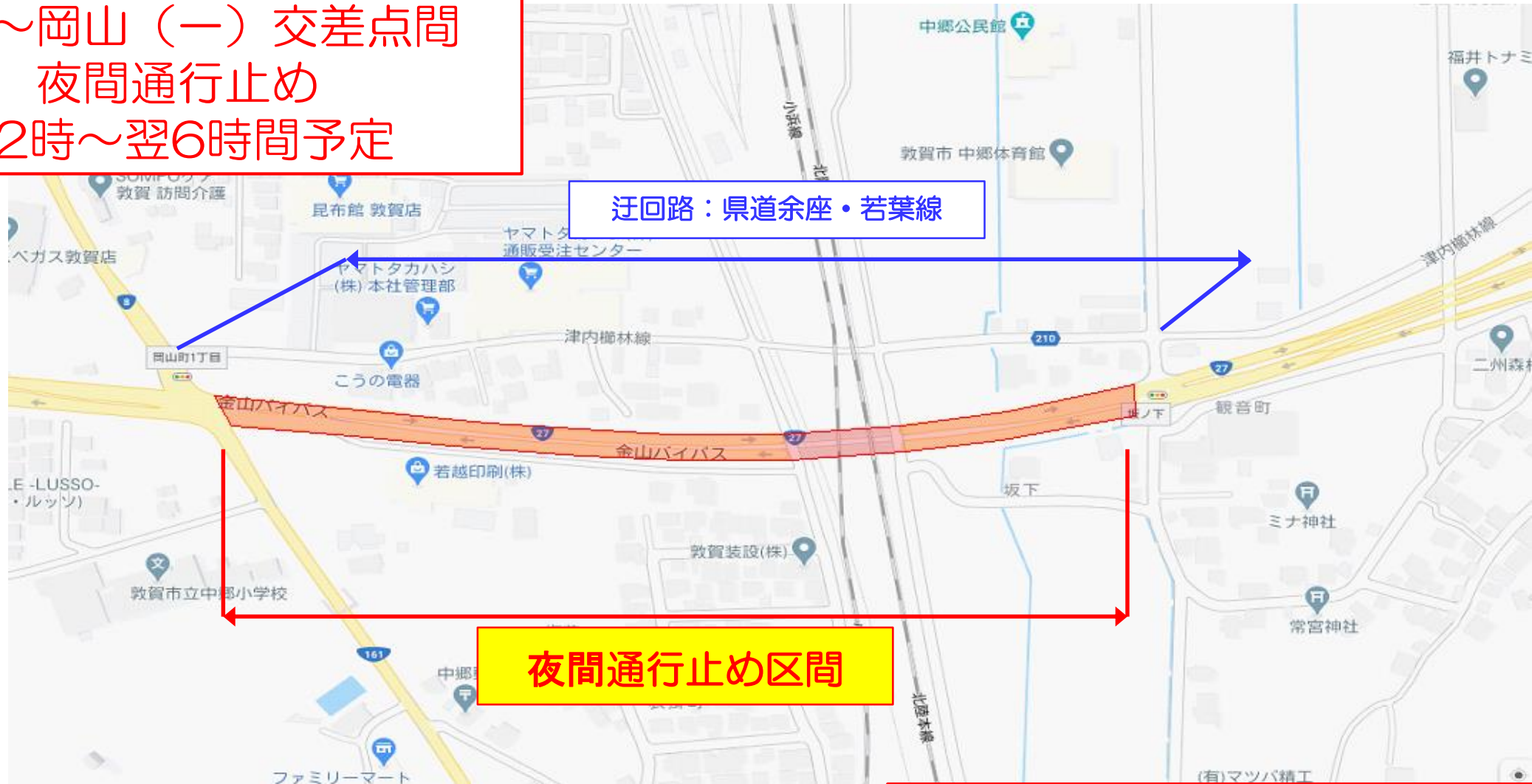

夜間通行止め予定

夜間通行止め延べ日数：約80日

道路名・区間	令和2年									令和3年	
	5月	6月	7月	8月	9月	10月	11月	12月	1月	2月	
国道27号 坂下交差点～岡山（一）交差点間		■	■	■	■	■	■	■	■	■	

夜間通行止め時の迂回路・近隣地区の皆様は、
県道余座・若葉線への迂回をお願いします。

1. 橋りょう工事による道路通行規制について（国道27号）

夜間通行止め時の推奨迂回路（各方面）

- 坂ノ下交差点から福井・滋賀方面の国道8号には通行は可能です。
岡山（一）交差点から福井・滋賀方面には旧国道8号へ迂回下さい。
- 国道8号から市内方面には国道476号及び旧国道8号への迂回をお願いします。



※推奨迂回路以外に県道及び市道の通行も可能です。

1. 橋りょう工事による道路通行規制について（国道27号）

■ 昼夜上下線各1車線規制：国道27号坂下交差点～岡山（一）交差点間

位置平面図



昼夜通行車線規制
上下各1車線走行
高さ制限4.2m

新幹線橋りょう

断面図

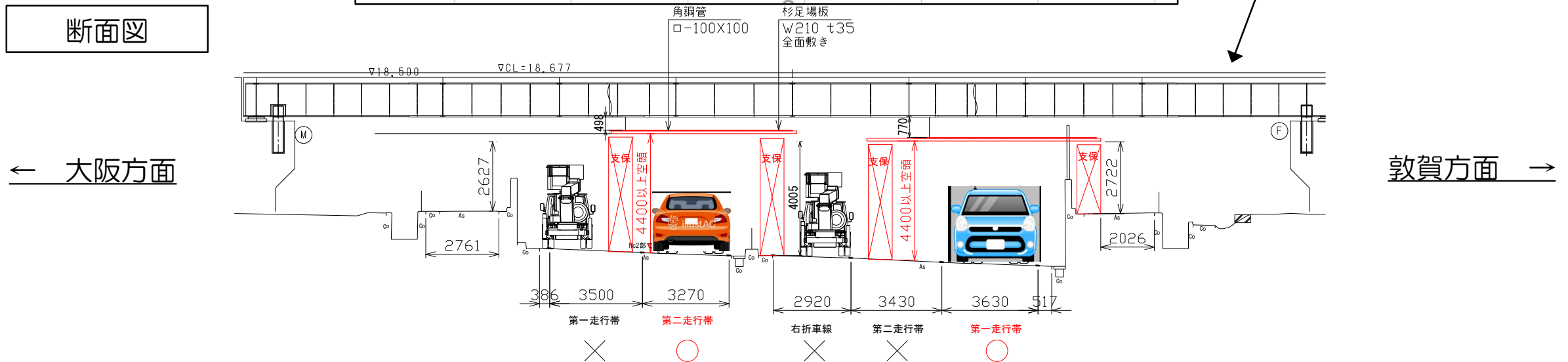

昼夜上下各1車線規制時期

小浜方面走行車線

敦賀IC方面走行車線

道路名・区間	令和2年								令和3年	
	5月	6月	7月	8月	9月	10月	11月	12月	1月	2月
国道27号 坂下交差点～岡山（一）交差点間										

↑ 車線規制開始

車線規制解除 ↑

1. 橋りょう工事による道路通行規制について（国道27号）

■ 昼夜上下線各1車線規制：国道27号坂下交差点～岡山（一）交差点間

代表断面拡大図

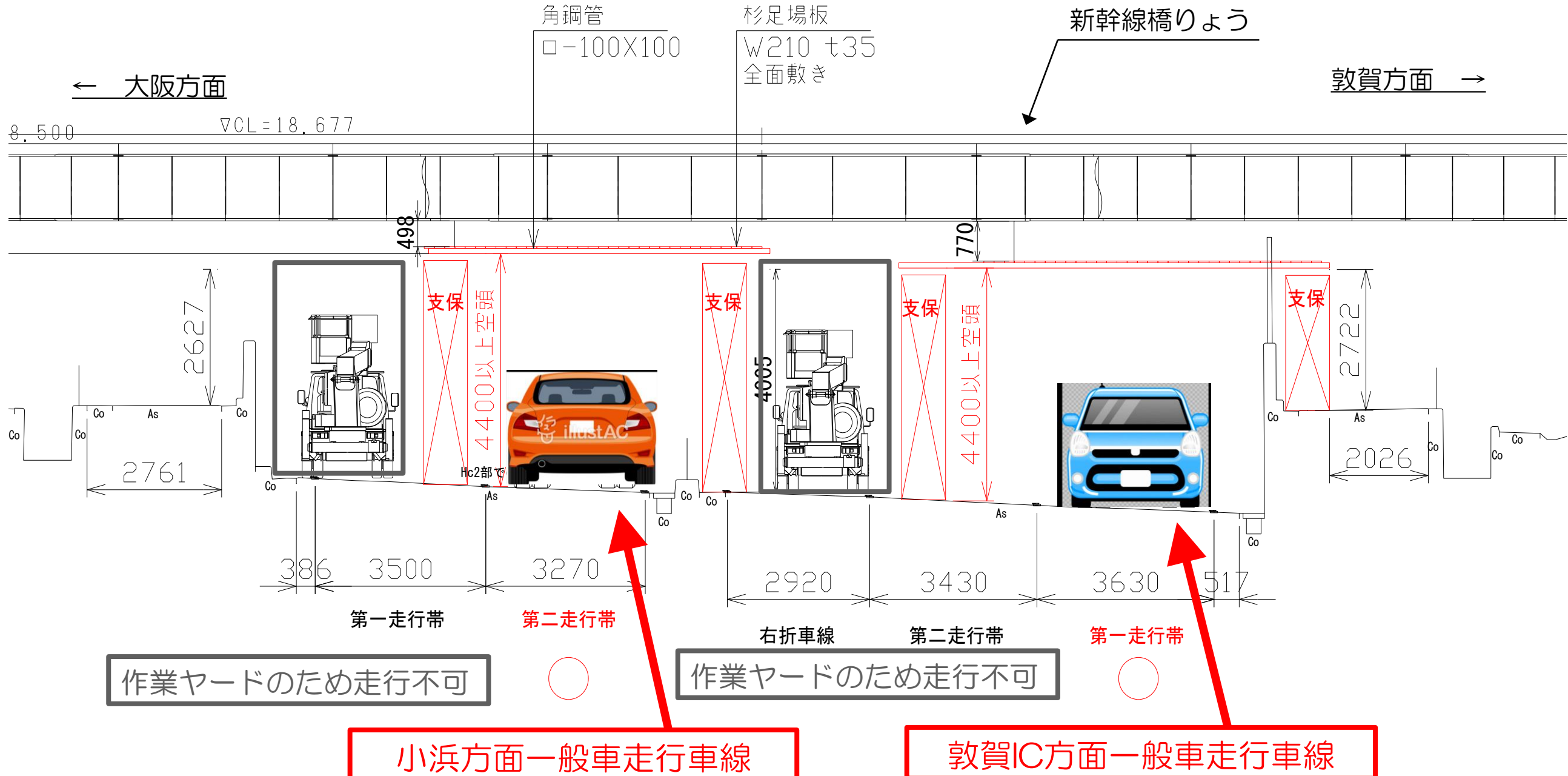

※ 歩道については通行止めとし、県道余座・若葉線への迂回をお願いします。

1. 橋りょう工事による道路通行規制について（国道27号・まとめ）

夜間通行止め予定

道路名・区間	令和2年								令和3年		
	5月	6月	7月	8月	9月	10月	11月	12月	1月	2月	
国道27号 坂下交差点～岡山（一）交差点間		■	■	■	■	■	■	■		■	

昼夜上下線各1車線規制と高さ4.2m規制期間

道路名・区間	令和2年								令和3年		
	5月	6月	7月	8月	9月	10月	11月	12月	1月	2月	
国道27号 坂下交差点～岡山（一）交差点間		■	■	■	■	■	■	■	■		

- ① 日中の通行止めは行いません。
- ② 延べ約80日の夜間通行止めの内、8月中旬と9月上旬の周辺のイベント開催日及び年末年始は夜間通行止めは行いません。
- ③ 通行規制箇所は、各上下線で1車線への車線変更を行うため、適所に車両誘導及び注意喚起の標識を十分に設置し、安全に通行出来る様に努めますのでご理解・ご協力をお願いします。

1. 橋りょう工事による道路通行規制について（県道余座・若葉線）

上部工の桁架設においては、夜間通行止めで2020年度下期に施工予定

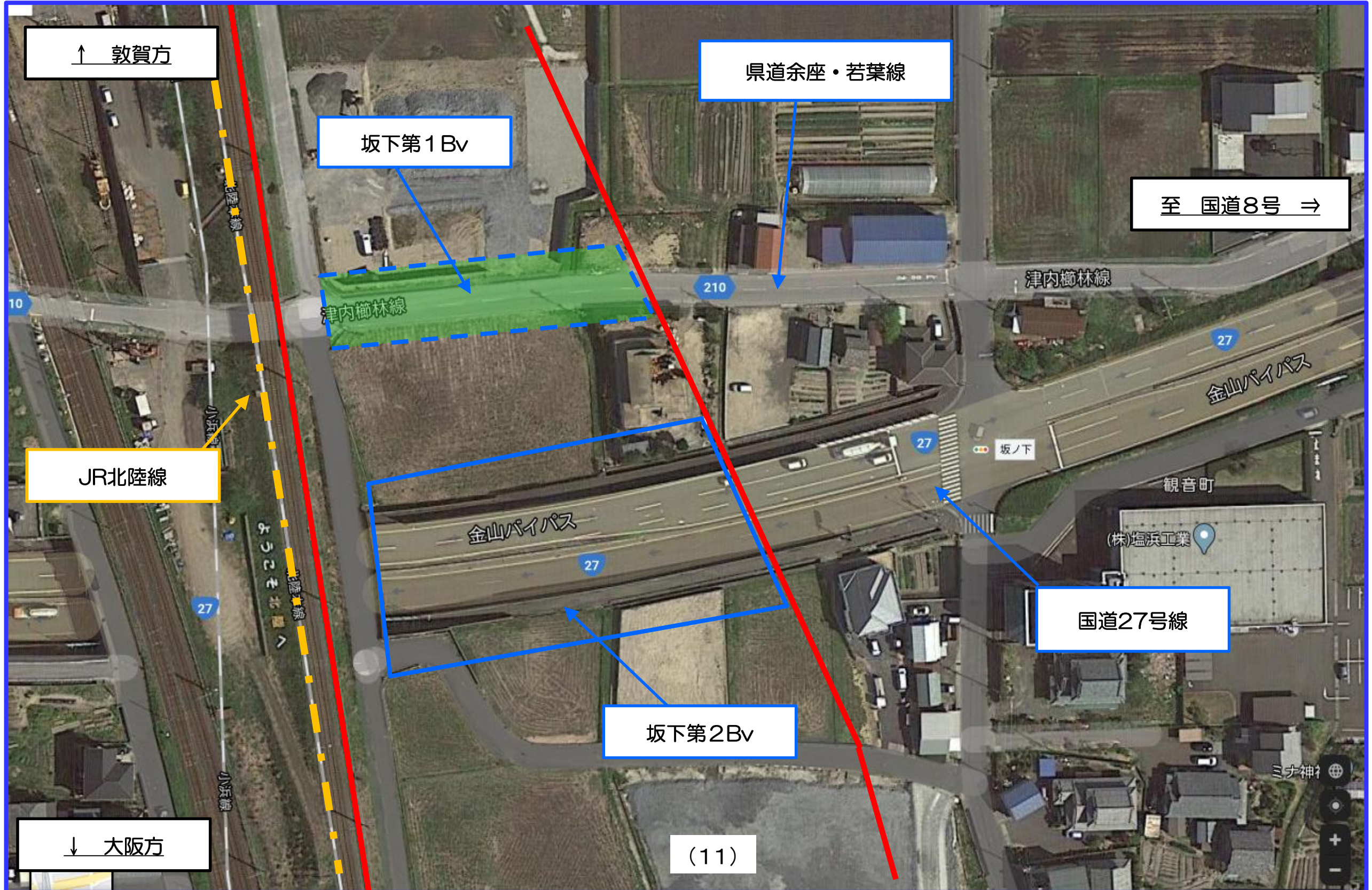

1. 橋りょう工事による道路通行規制について（県道余座・若葉線）

坂下第1Bv施工に伴う県道余座・若葉線通行規制

迂回路予定① 期間：令和2年3月～4月間 作業内容：仮設工事（設置）

作業時間帯：交通誘導員配置予定

県道迂回路

現場車両出入口
(スパツ)

← 敦賀方

大阪方 →

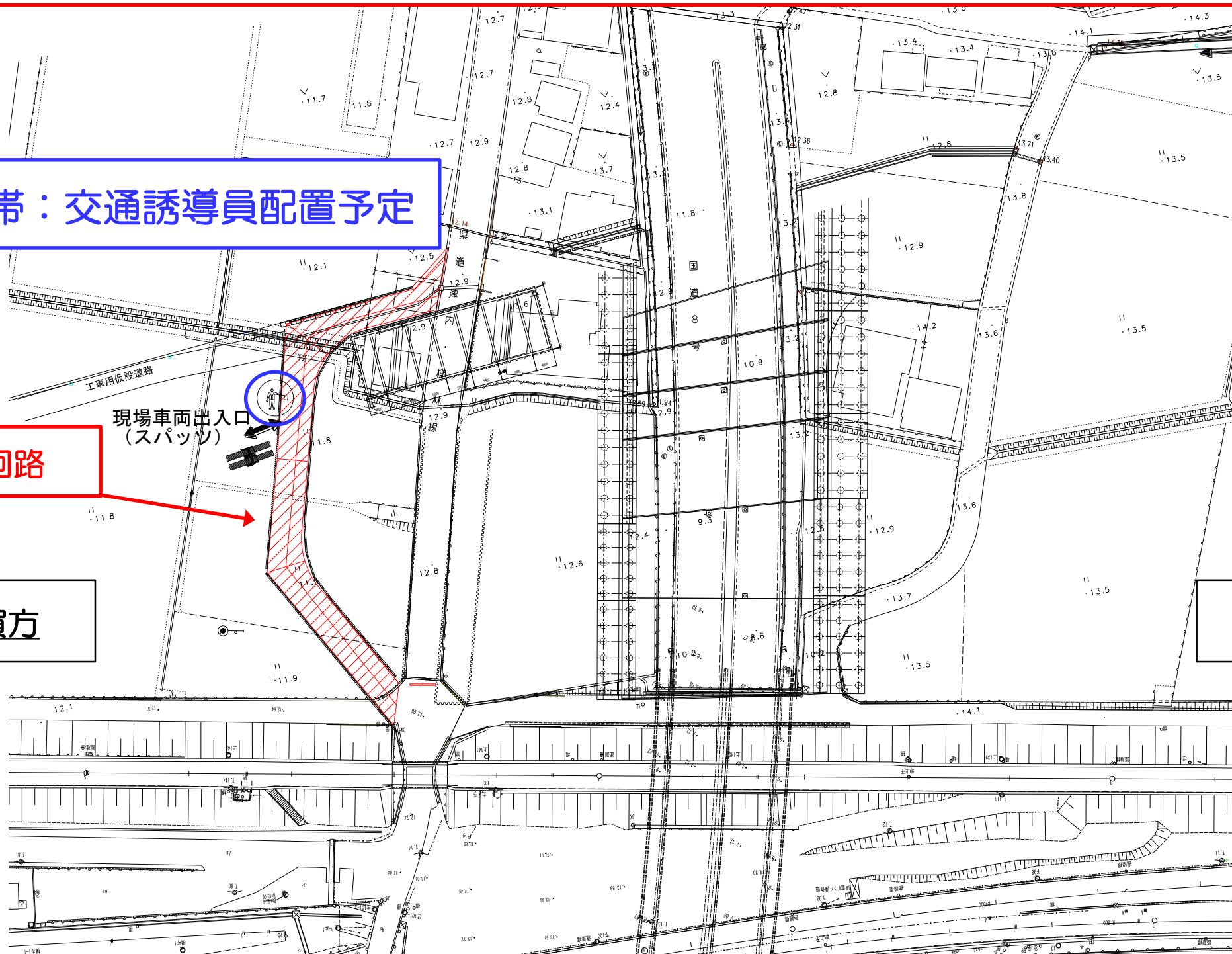

1. 橋りょう工事による道路通行規制について（県道余座・若葉線）

坂下第1Bv施工に伴う県道余座・若葉線通行規制

迂回路予定② 期間：令和2年5月～10月間 作業内容：躯体構築

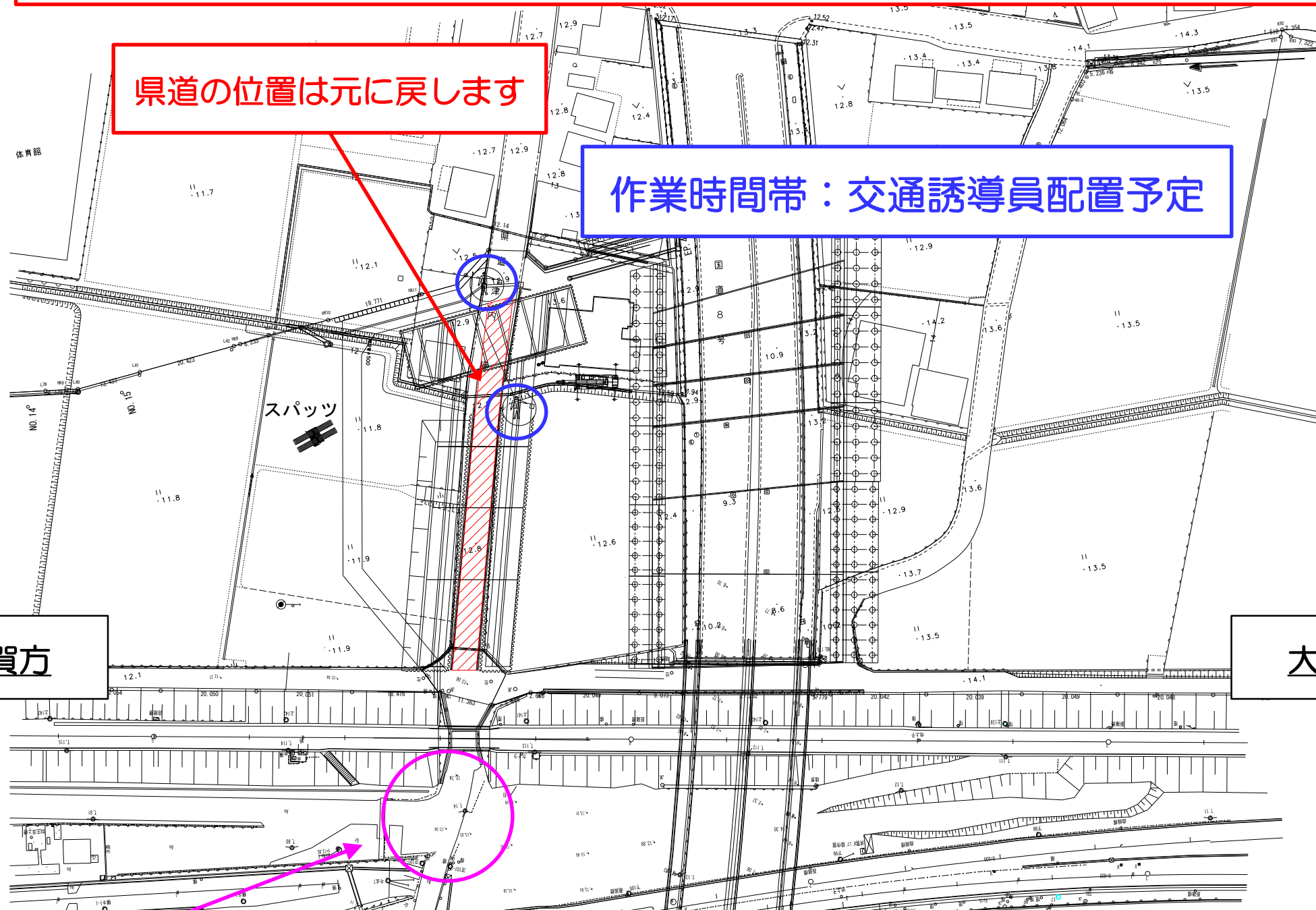

JR桁架設：令和2年8月の内、2～3日間：21時～翌6時間の夜間通行止めの予定です。

1. 橋りょう工事による道路通行規制について（県道余座・若葉線）

坂下第1Bv施工に伴う県道余座・若葉線通行規制

迂回路予定③ 期間：令和2年10月間 作業内容：躯体構築及び仮設工（撤去）

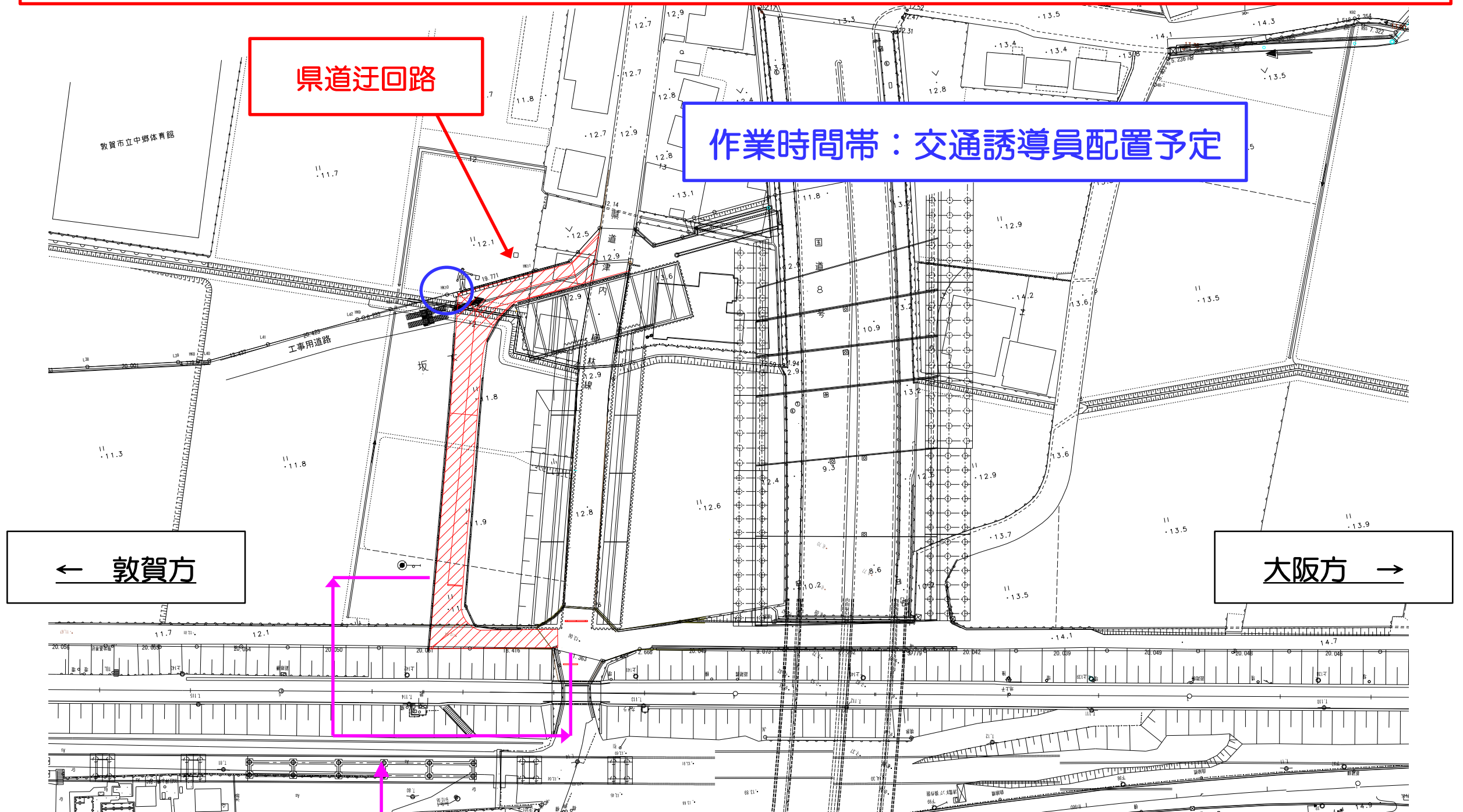

終日：仮設信号機による片側交互通行区間となります。

1. 橋りょう工事による道路通行規制について（県道余座・若葉線）

坂下第1Bv施工に伴う県道余座・若葉線通行規制

迂回路予定④ 期間：令和2年11月～令和3年2月間
作業内容：躯体構築及び仮設工（撤去）

県道の位置は元に戻します

作業時間帯：交通誘導員配置予定

← 敦賀方

大阪方 →



1. 橋りょう工事による道路規制工事について（県道余座・若葉線）
坂下第1Bv施工に伴う県道余座・若葉線通行規制

施工時の道路断面：迂回予定①～④

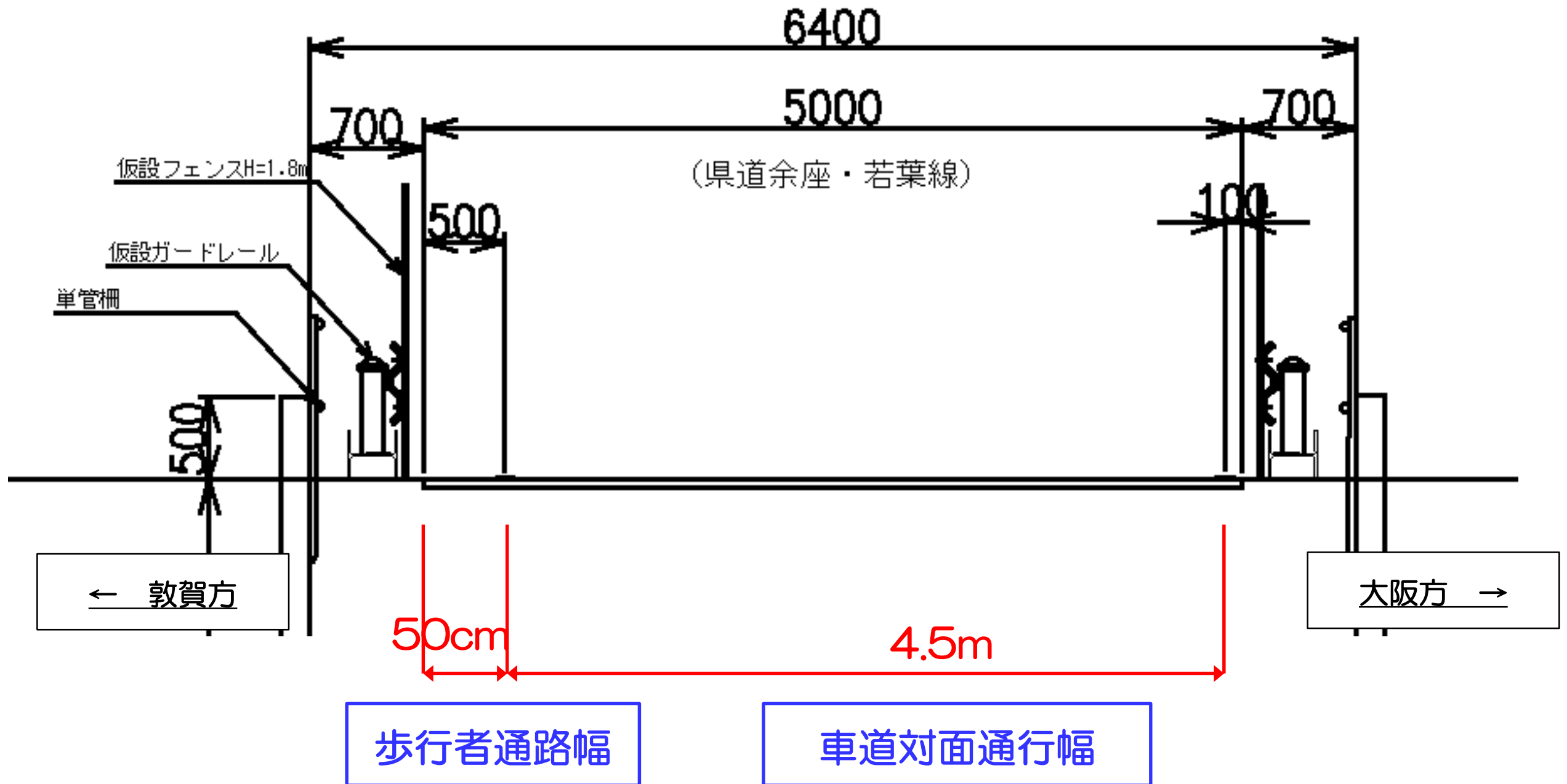

※ 歩行者がいない場合は、歩行者通路幅を含め車両通行幅（5.0m）となります

交通誘導員を配置し、歩行者の安全確保を行います。

1. 橋りょう工事による道路通行規制について（市道171号線）

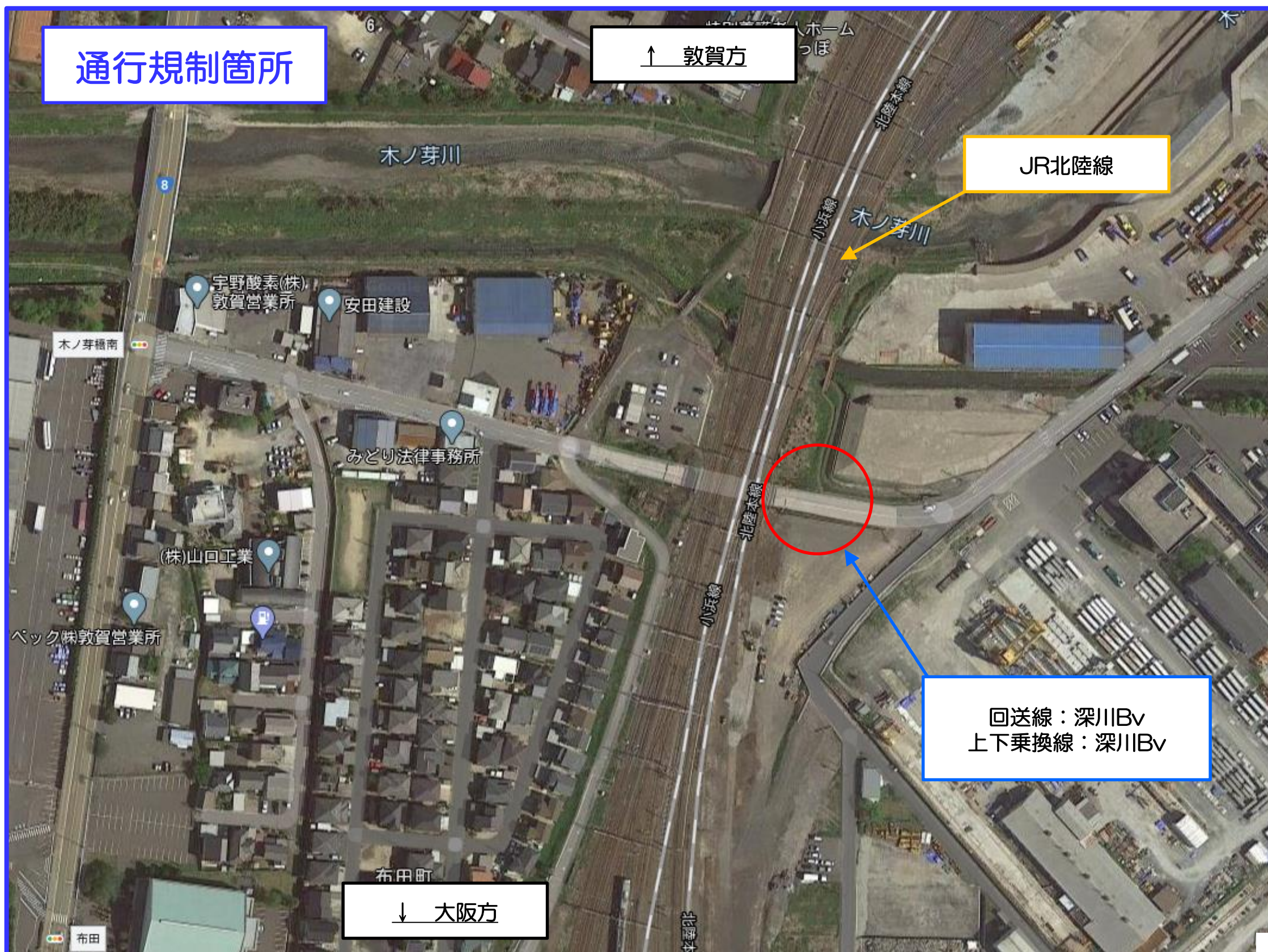

1. 橋りょう工事による道路通行規制について（市道171号線）

令和2年3月時点状況

上下乗換線スラブ支保工状況



1. 橋りょう工事による道路通行規制について（市道171号線）

令和2年施工中の仮設イメージ

← 敦賀方

回送線：深川Bv

大阪方 →

(株)日本ビニール

市道171号線

上下線乗換線：深川Bv

米原・六

1. 橋りょう工事による道路通行規制について（市道171号線）

← 大阪方

仮設工施工状況

敦賀方 →

クレーンによる架設

市道171号線夜間通行止め
日曜日を除く
夜間：9時間(21時～翌6時)予定

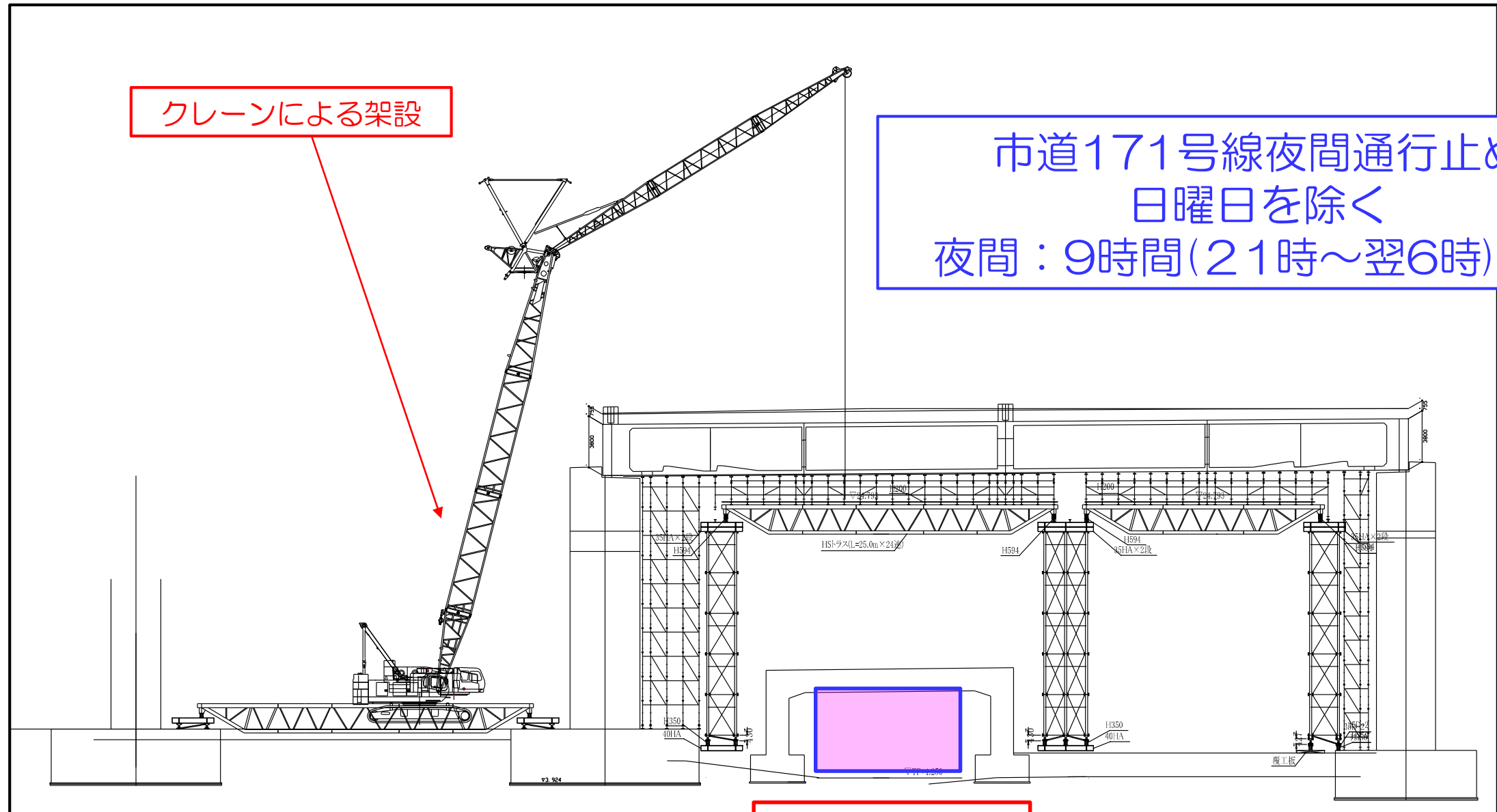



市道171号線

仮設工の設置撤去は市道171号線を夜間通行止めで実施します

1. 橋りょう工事による道路通行規制について（市道171号線）

施工期間及び通行規制時期

道路名・区間	令和2年							
	5月	6月	7月	8月	9月	10月	11月	12月
市道171号線								
施工期間 通行規制期間								

- 施工期間：令和2年5月中旬～令和2年12月下旬
作業時間：日曜を除く8時～17時間
- 夜間通行規制：令和2年6月20日頃の夜より7日間程度を予定
令和2年12月中旬に6日間程度を予定
作業時間：夜9時より朝6時の間を予定

道路管理者・交通管理者と詳細を詰め、決定する

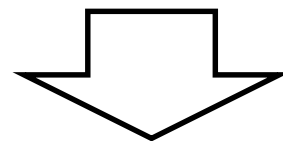

道路には予告看板を設置し、事前にお知らせを行います

1. 橋りょう工事による道路通行規制について（市道171号線）

夜間通行止め時の迂回路



2.1 敦賀市水道施設増強工事について



2.2 上水道工事による道路通行規制について



2.2 上水道工事による道路通行規制について

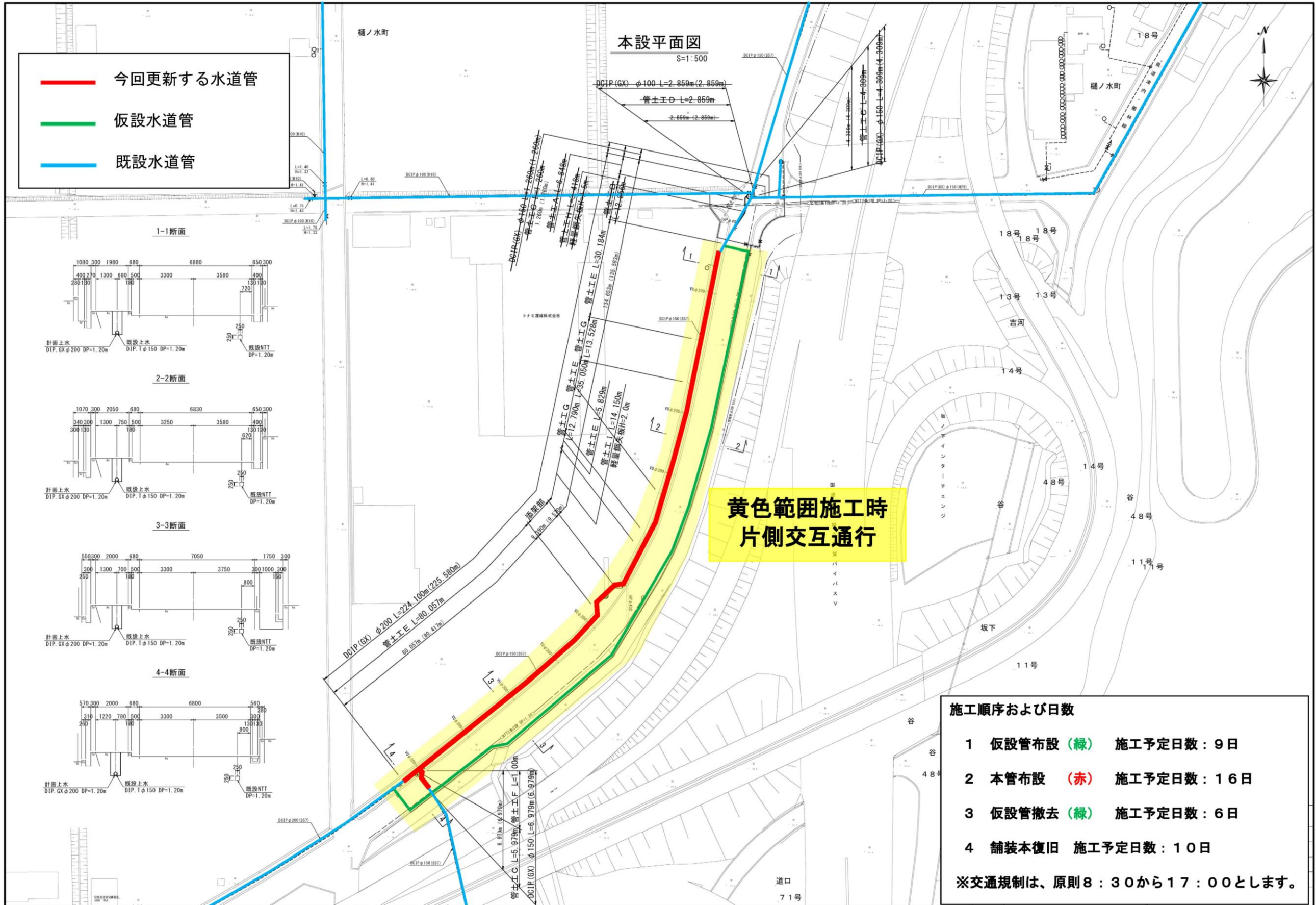

3. 敦賀車両基地変電所の機器搬入について

4月以降、特殊車両により変電機器の搬入を行います。

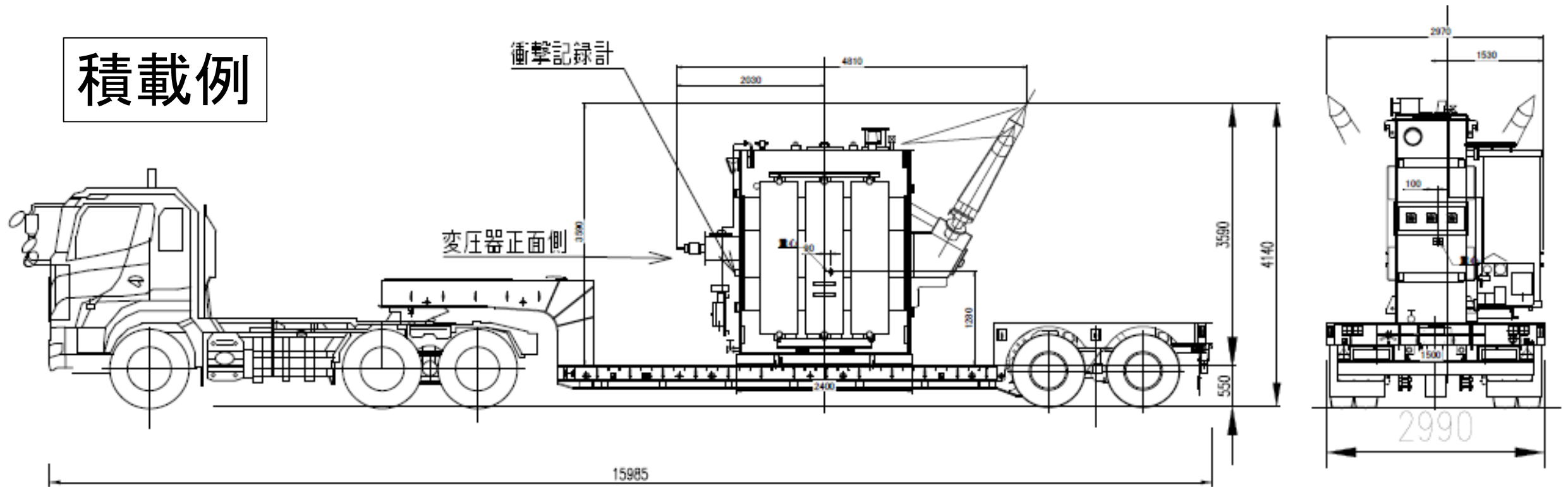

<u>搬入日程</u>	4月23日 (木)	2台	
	5月11日 (月)	2台	
	6月26日 (金)	2台	計3回
<u>搬入時間</u>	2:00~4:00の間		

3. 敦賀車両基地変電所の機器搬入について 搬入経路は以下のとおりです。



連絡先：鉄道・運輸機構 敦賀鉄道電気建設所(担当 横田・関澤)
TEL：0770-47-6735

各種工事に関する連絡先

【北陸新幹線敦賀車両基地工事】

○発注者

- 鉄道・運輸機構 大阪支社 敦賀鉄道建設所(土木工事) TEL:0770-47-6315 (担当:須崎、白田)
敦賀鉄道建築建設所(建築工事) TEL:0770-47-6172 (担当:阿部)
東京支社 敦賀鉄道電気建設所(電気工事) TEL:0770-47-6735 (担当:横田、関澤)

○受注者

- ・フジタ・大豊・塩浜・久本北陸新幹線、敦賀車両基地路盤他特定建設工事共同企業体(土木工事)
TEL:0770-24-2705 (担当:小林)
- ・フジタ・塩浜・前田産業 北陸新幹線、敦賀車両基地(仮称)新築 特定建設工事共同企業体 (建築工事)
TEL:0770-47-6912 (担当:八子(やこ))
- ・西日本電気システム(株) TEL:0770-24-3502 (担当:坂口)
- ・敦賀配電センター(北陸電力工事) TEL:0770-25-8185 (担当:赤田)
- ・福井送配電支社 福井電力部送電工事課(北陸電力工事) TEL:0776-61-7403 (担当:丸山)

【敦賀市上水道工事】

○発注者

- 敦賀市上水道課 TEL:0770-22-8144 (担当:高木)

○受注者

- ・(有)ミュートス TEL:0770-23-4857 (担当:杉原)



ご清聴ありがとうございました。
皆様のご理解、ご協力をよろしくお願いいたします。
次回地元説明会は、令和2年7月頃を予定しています。